



NDF 35 253-1026 kW

NDF 50 406-1353 kW

Dual Fuel Burner

- Energy saving and compatible with environmental requirements
- Quiet in operation and designed for easy maintenance
- Reliable and trouble-free

Öl und Gas Kombinationbrenner

- Energiesparend und umweltfreundlich
- Leise und servicefreundlich
- Zuverlässig und problemlos

Brûleur à carburant dual

- Economise l'énergie et protège l'environnement
- Silencieux et facile à entretenir
- Fiable et sans problèmes

- Designed and approved in accordance with the European Standard EN 676 and EN 267
- 2-stage or modulating (modulating only when heavy oil)
- Plug-in contact facilitates the installation
- Two valves, slow opening
- Gas connection left or right
- Available for natural gas, LPG, town gas, biogas
- Light or heavy oil
- When biogas is used our offices should always be contacted

- Konstruiert und genehmigt nach der europäischen Norm EN 676
- 2-stufig oder Modulieren (modulierend nur wenn schweres Öl benutzt)
- Eurostecker erleichtert die installation
- Zwei langsam öffnende Ventile
- Gasanschluss links oder rechts
- Erhältlich für Erdgas, Flüssiggas, Stadtgas, Biogas
- Helles oder schweres Öl
- Wenn biogas verwendet wird, sollten mit unserer Büros immer in Verbindung getreten werden

- Construit et agréé selon la norme européenne EN 676
- Étape 2 ou modulation (modulant seulement quand huile lourde utilisée)
- Prise européenne facilitant l'installation
- Deux vannes, ouverture lente
- Arrivée du gaz, à gauche ou à droite
- Peut être obtenu pour gaz naturel, GPL, gas de ville, biogaz
- Huile légère ou lourde
- Quand des biogas est employés nos bureaux devraient toujours être entrés en contact

| Type | Typ | Type | NDF 35 | | | NDF 50 | | | | | |
|---------------------|---------------------|------------------------------|----------------|----|-----------|---------|------|----------------|------------|---------|--|
| | | | | kW | | | | kW | | | |
| Motor | Motor | Moteur | V | 25 | 220/240 | 380/420 | V | 28 | 380/240 | 380/420 | |
| | | | | 34 | 380/420 | | | 34 | 380/420 | 380/420 | |
| | | | | 38 | 380/420 | | | 38 | 380/420 | 380/420 | |
| | | | kW/A | 25 | 1.1 / 4.3 | | kW/A | 28 | 2.2 / 7.7 | | |
| | | | | 34 | 2.2 / 6.6 | | | 34 | 3.0 / 9.3 | | |
| | | | | 38 | 3.0 / 8.2 | | | 38 | 4.0 / 11.2 | | |
| Control unit | Feuerungsautomat | Contrôle automatique | | | Satronic | | | | Satronic | | |
| Max. inlet pressure | Max. Anschlussdruck | Pression d'alimentation max. | mbar | | 300 | | | mbar | 300 | | |
| Fittings | Gasarmatur | Appareillage gaz | | | Siemens | | | | Siemens | | |
| Flame monitoring | Überwachung | Surveillance de flamme | | | UV cell | | | | UV cell | | |
| Air damper motor | Stellmotor | Servo moteyr | | | • | | | | • | | |
| Pressure gauge | Manometer | Manomètre | | | * | | | | * | | |
| Leakage control | Dichtkontrolle | Contrôle d'étancheité | | | * | | | | * | | |
| Gross weight | Gewicht, brutto | Poids brut | kg | | 165 | | | kg. | 165 | | |
| Volume | Volumen | Volume | m ³ | | 1.201 | | | m ³ | 1.201 | | |
| Fuel pump | Ölpumpe | Pompe à fuel | | | Suntec | | | | Suntec | | |
| 2-stage | 2-Stufen | 2 allures | | | • | | | | • | | |

• Standard * Accessories/Zubehören/Accessoires

Available for 60 Hz on request / Für 60 Hz erhältlich auf Anforderung / Disponible pour les frequences de 60 Hz sur demande.

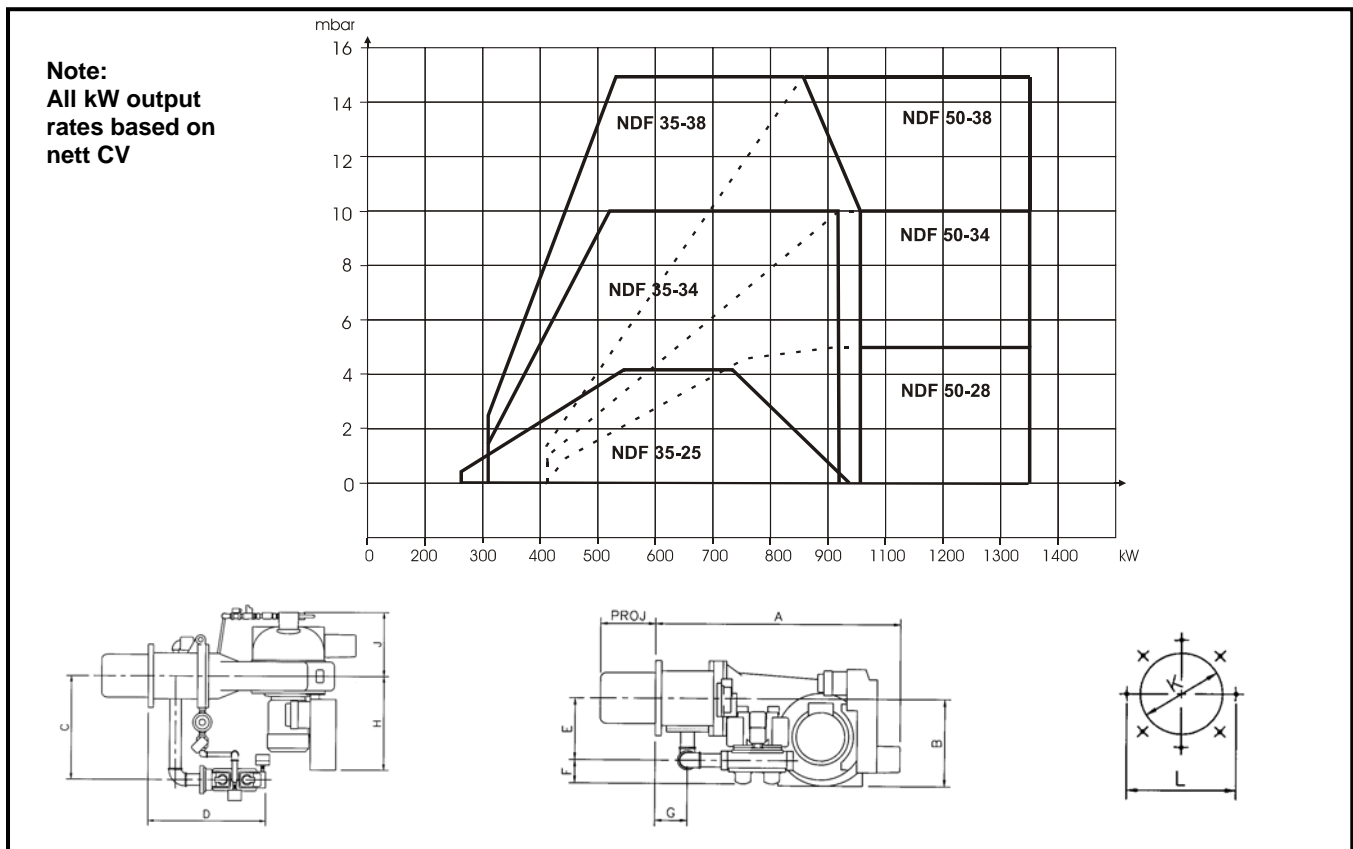

| Burner | A | B | C | D | E | F | G | H | J | K | L |
|-----------|------|-----|-----|------|-----|-----|-----|-----|-----|-----|-----|
| NDF 35-25 | 910 | 340 | 540 | 610* | 305 | 105 | 141 | 500 | 310 | 230 | 305 |
| NDF 35-34 | 1080 | 385 | 540 | 610* | 305 | 105 | 141 | 500 | 335 | 230 | 305 |
| NDF 35-38 | 1110 | 475 | 540 | 610* | 305 | 105 | 141 | 500 | 350 | 230 | 305 |
| NDF 50-28 | 1080 | 385 | 540 | 610* | 305 | 105 | 141 | 500 | 335 | 230 | 305 |
| NDF 50-34 | 1080 | 385 | 540 | 610* | 305 | 105 | 141 | 500 | 335 | 230 | 305 |
| NDF 50-38 | 1110 | 475 | 540 | 610* | 305 | 105 | 141 | 500 | 350 | 230 | 305 |

* +60mm if LDU11 valve proving fitted

Subject to alterations in design. Technische Änderungen vorbehalten. Tous droits de modification réservés.



Nu-way Limited, P O Box 1, Vines Lane, Droitwich, Worcs. WR9 8NA
Tel: 0044 (0)1905 794331, Fax: 0044 (0)1905 794017
Email: info@nu-way.co.uk, Website: www.nu-way.co.uk