



NGN 15 189 - 406 kW

NGN 25 361 - 573 kW

Gas Burner

- Energy saving and compatible with environmental requirements
- Quiet in operation and designed for easy maintenance
- Reliable and trouble-free

Gasbrenner

- Energiesparend und umweltfreundlich
- Leise und servicefreundlich
- Zuverlässig und problemlos

Brûleur à gaz

- Economise l'énergie et protège l'environnement
- Silencieux et facile à entretenir
- Fiable et sans problèmes

- Designed and approved in accordance with the European Standard EN 676
- Single stage, 2-stage or modulating operation
- Plug-in contact facilitates the installation
- Multibloc with ratio adjustment class A
- Right or left handed design for gas supply

- Konstruiert und genehmigt nach der europäischen Norm EN 676
- Einzelnes Stadium, 2-stufiger oder völlig Modulation betrieb
- Eurostecker erleichtert die installation
- Multiblock mit Verhältnisregelung klasse A
- Rechte oder linke Ausführung für Gaszufuhr

- Construit et agréé selon la norme européenne EN 676
- Étape simple, 2-étapes ou fonctionnement entièrement de modulation
- Prise européenne facilitant l'installation
- Multibloc avec de réglage de proportion de classe A
- Design à droite ou à gauche pour d'alimentation en gaz

Type	Typ	Type		NGN 15	NGN 25
Natural Gas	Erdgas	Gaz naturel **	kW	189 - 406	361 - 573
Motor	Motor	Moteur	V/Hz	1ph 220-240/50	1ph 220-240/50
				3ph 380-415/50	3ph 380-415/50
			W/A	1ph 750 / 4.8	1ph 750 / 4.8
				3ph 750 / 4.8	3ph 750 / 4.8
Control unit	Feuerungsautomat	Contrôle automatique		Satronic / Landis	
Max. inlet pressure	Max. Anschlussdruck	Pression d'alimentation max	mbar	300	300
Flame monitoring	Überwachung	Surveillance de flamme		Probe / UV Cell	
Air damper motor	Stellmotor	Servo motor		•	•
Pressure gauge	Manometer	Manomètre		•	•
Gross weight	Gewicht, brutto	Poids brut	kg	70	70
Volume	Volumen	Volume	m ³ c	0.62	0.62

• Standard * Accessories/Zubehören/Accessoires

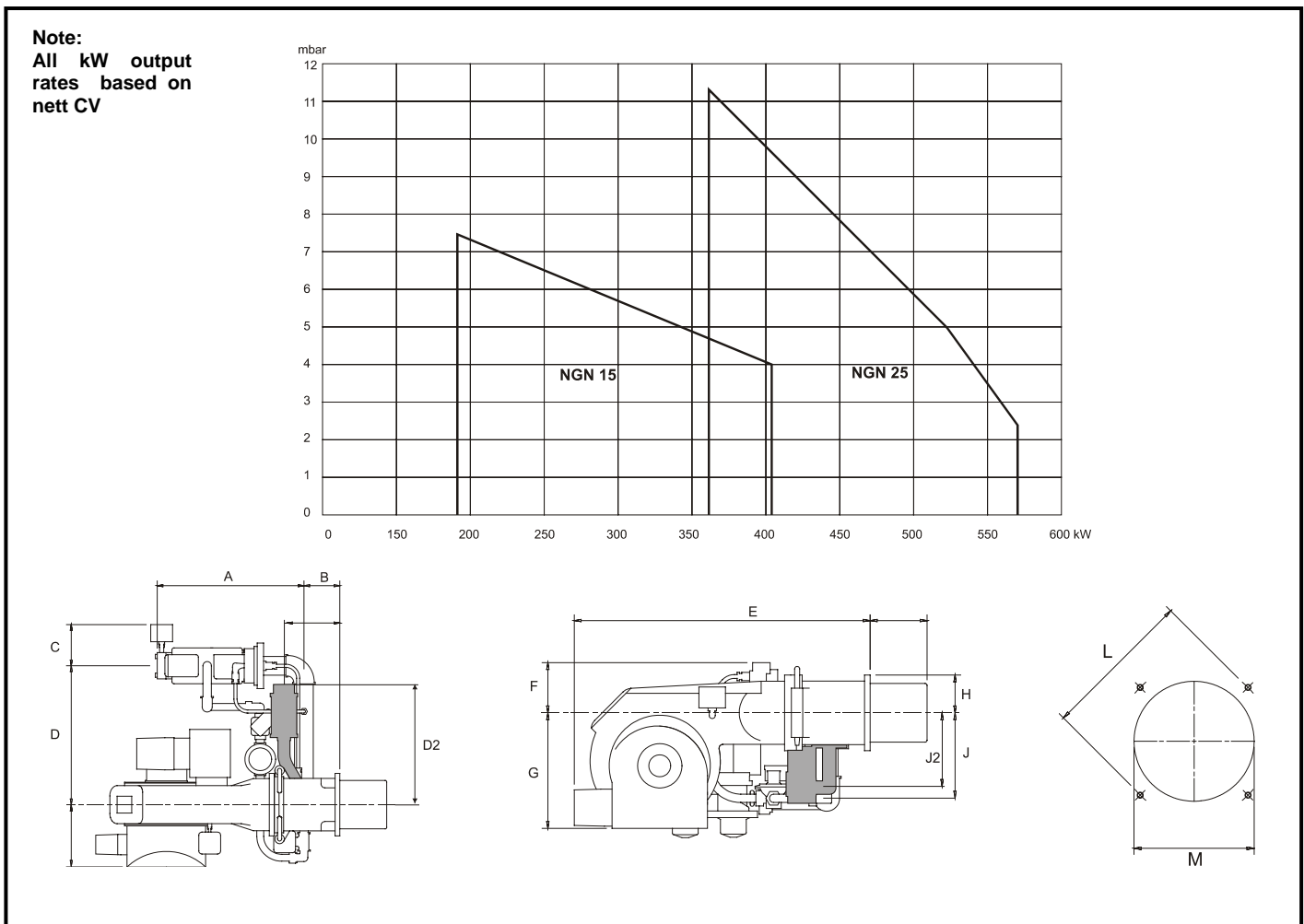

Burner	A	B	C	D	D2	E	F	G	H	J	J2	L PCD	M	Gas Train Conn
NGN 15	-	180	-	-	369	740	100	305	100	-	210	197	Ø168	1½"
NGN 25	470	115	125	480	-	765	118	305	100	226	-	197	Ø168	2"

Subject to alterations in design. Technische Änderungen vorbehalten. Tous droits de modification réservés



Nu-way Limited, P O Box 1, Vines Lane, Droitwich, Worcs. WR9 8NA
Tel: 0044 (0)1905 794331, Fax: 0044 (0)1905 794017
Email: info@nu-way.co.uk, Website: www.nu-way.co.uk